

Municipio de Libertador San Martín Entre Ríos

204-24

ANEXO - RESOLUCIÓN N°

D.E.

PLIEGO GENERAL DE BASES Y CONDICIONES LICITACIÓN PRIVADA N° 26/2024

ARTICULO 1°: La sola presentación de la propuesta importará la aceptación de todos los requisitos y condiciones exigidas en la presente Licitación.

ARTICULO 2°: Las propuestas deberán ser presentadas en un sobre cerrado dirigido al Señor Presidente del Municipio de Libertador San Martín, Entre Ríos, Licitación Privada N° 26/2024, indicando fecha y hora del acto de apertura, el que podrá ser presentado por los interesados, por sus representantes o enviado por carta certificada, debiendo el mismo contener la siguiente documentación:

1. Una garantía equivalente al 1% del valor total del presupuesto oficial, la que podrá constituirse en:
 - a) Recibo de depósito en la Tesorería Municipal. El depósito será en efectivo, no se aceptarán valores al cobro. Para el caso de Transferencia Bancaria, la misma deberá ser efectuada con una antelación mínima de 48 horas antes de la hora de apertura (se deberá contar con el/los comprobantes correspondientes a la transferencia).
 - b) Fianza bancaria, expedida por banco oficial o privado.
 - c) Seguro de Caucción, expedido por el Instituto Autárquico Provincial del Seguro de Entre Ríos.
2. El presente pliego firmado en todas sus hojas.
3. Copia de la Inscripción ante la AFIP (IVA - Ganancias).
4. Copia de la Inscripción ante la DGR.
5. Referencias comerciales del oferente.
6. Los seis últimos recibos de pago de la Tasa por Inspección Sanitaria, Higiene, Profilaxis y Seguridad del Municipio Libertador San Martín (requisito únicamente para proveedores de la localidad).
7. Si es proveedor inscripto en la Tasa por Inspección Sanitaria, Higiene, Profilaxis y Seguridad en Libertador San Martín y desea acogerse a lo establecido en la Ordenanza N° 940, deberá adjuntar el pedido expreso que se establece en el Art. 3° de la citada norma.
8. La propuesta, incluyendo toda la información referente a las características técnicas del material ofrecido, (*cantidad, marca, tipo/modelo, garantías, análisis, etc.*), para una correcta evaluación de la propuesta.
9. Correo Electrónico al cual podamos enviar o solicitar documentación e información pertinente.

ARTICULO 3°: Los pliegos de Bases y Condiciones Generales y Particulares para la presente Licitación deberán ser abonados en Tesorería Municipal y tendrán un valor de pesos de pesos ocho mil (\$ 8.000,-).

ARTICULO 4°: Para el caso de optarse en satisfacer la garantía establecida en el Artículo 2° por medio de Fianza Bancaria o Seguro de Caucción, deberá constar expresamente que el garante se constituye en liso, llano y principal pagador, con renuncia a los beneficios de división y excusión en los términos del Artículo 2013 y concordantes al Código Civil.

Municipio de Libertador San Martín
Entre Ríos
204-24

ANEXO - RESOLUCIÓN N°

D.E.

PLIEGO GENERAL DE BASES Y CONDICIONES
LICITACIÓN PRIVADA N° 26/2024

Igualmente deberá constar la individualización de la Licitación para la cual se extiende la fianza, monto de la misma, cláusula donde el fiador se obliga a hacer efectiva la fianza al Municipio de Libertador San Martín, dentro de los quince (15) días de serle requerida, sin necesidad de previa constitución de mora, interpelación ni acción previa contra sus bienes, hasta cubrir el monto de la fianza para el caso del incumplimiento de las obligaciones del oferente y constancia que la fianza subsistirá durante el plazo mínimo de noventa (90) días corridos a partir de la fecha de apertura de esta Licitación.

ARTICULO 5°: El proponente al presentar su oferta renuncia expresamente al Fuero Federal y acepta la Jurisdicción Administrativa Municipal y Provincial y la Judicial de los Tribunales Ordinarios de la Provincia de Entre Ríos, con asiento en la Ciudad de Diamante.

ARTICULO 6°: Ninguna persona podrá representar a más de un oferente.

ARTICULO 7°: Los precios cotizados deberán incluir en los ítems los montos correspondientes a los impuestos vigentes en el orden Nacional, Provincial y/o Municipal, como así también las retenciones y/o percepciones que pudieran corresponder.

ARTICULO 8°: No serán admitidos a contratar, según lo expresa el Artículo N° 161 de la Ley N° 10.027, a los deudores morosos del Municipio, o aquellos que no hubieren dado cumplimiento satisfactorio a contratos hechos anteriormente con el Municipio en cualquiera de sus reparticiones. Así mismo no podrán ser proponentes los empleados del Municipio y funcionarios de las distintas ramas de la administración.

ARTICULO 9°: El Municipio de Libertador San Martín, adjudicará la Licitación teniendo en cuenta:

1. Los precios de las ofertas.
2. La calidad del material ofrecido.
3. Plazos de entrega, garantías.
4. Cumplimiento de las especificaciones del pliego.
5. Antecedentes de la firma oferente.
6. La documentación establecida en el Artículo 2° del presente pliego.
7. Lo establecido en la Ordenanza N° 939, en el caso del proveedor inscripto en la Tasa por Inspección Sanitaria, Higiene, Profilaxis y Seguridad en el Municipio de Libertador San Martín

La adjudicación se realizará dentro de los quince (15) días hábiles desde la fecha de apertura de la Licitación siendo la misma inapelable. A fin de facilitar la tarea de adjudicación, los oferentes adjuntarán a sus ofertas folletos, especificaciones técnicas, muestras y toda otra información que permita una correcta evaluación de la cotización.

ARTICULO 10°: El Municipio de Libertador San Martín se reserva el derecho de rechazar todas las propuestas si así lo estimare conveniente a los intereses que representa, sin que este acto dé derecho a reclamo de ninguna naturaleza.

Municipio de Libertador San Martín
Entre Ríos

204-24

ANEXO - RESOLUCIÓN N°

D.E.

PLIEGO GENERAL DE BASES Y CONDICIONES
LICITACIÓN PRIVADA N° 26/2024

ARTICULO 11°: Los proponentes deberán mantener los precios ofertados por un plazo no menor de quince (15) días hábiles a partir de la apertura de la presente Licitación. La Municipalidad podrá solicitar a la totalidad o a parte de los oferentes, prórroga en el mantenimiento de sus ofertas, previo acto fundado.

ARTICULO 12°: La garantía a que se refiere el Artículo 2°, Inciso 1. del presente pliego, será devuelta bajo constancia dentro de los veinte (20) días corridos posteriores a la adjudicación a los proponentes que no resultaren adjudicados, y dentro de los veinte (20) días corridos posteriores a la recepción definitiva de la totalidad de los ítems adjudicados, a los proponentes que resultaren adjudicados.

ARTICULO 13°: Resuelta la adjudicación y notificado, quien resulte adjudicatario deberá ampliar el depósito de garantía hasta el 5 % del monto adjudicado, en cualquiera de las formas previstas en el Artículo 2°, Inciso 1., dentro de los diez (10) días de notificado. El incumplimiento de esta condición hará perder la garantía del 1 % y el Municipio de Libertador San Martín, podrá adjudicar a otro proponente la Licitación.

ARTÍCULO 14°: Para el caso de optarse por fianza bancaria a seguro de caución, al garantizar el 5 % del monto adjudicado, deberá extenderse la misma haciéndose responsables, la institución otorgante hasta quince (15) días corridos posteriores a la recepción definitiva de los materiales licitados. Comprenderán todas las obligaciones que son a cargo del adjudicatario y los daños y perjuicios derivados de su incumplimiento.

ARTICULO 15°: El Municipio de Libertador San Martín se reserva el derecho de aumentar o disminuir hasta un treinta por ciento (30%) en las condiciones aceptadas, las adquisiciones o prestaciones que expresamente se estipulen en los pliegos de condiciones particulares.

ARTICULO 16°: Forman parte del presente pliego, las disposiciones de los Artículos 176° al 179° de la Ley 10027 Orgánica de las Corporaciones Municipales de Entre Ríos.

Municipio de Libertador San Martín Entre Ríos

204-24

ANEXO - RESOLUCIÓN N°

D.E.

PLIEGO DE CONDICIONES PARTICULARES LICITACIÓN PRIVADA N° 26/2024

ARTÍCULO 1°: El Municipio de Libertador San Martín llama a Licitación Privada para la adquisición de luminarias led y accesorios eléctricos para alumbrado público, de acuerdo a las siguientes especificaciones técnicas:

Rubro I

Ítem	Cantidad	Unidad	Detalle
1	20	UNIDAD	LAMPARA A VAPOR - LAMPARA 100W SODIO ALTA PRESION - MARCA RECONOCIDA
2	80	UNIDAD	LAMPARA A VAPOR - LAMPARA 150W SODIO ALTA PRESION - MARCA RECONOCIDA
3	50	UNIDAD	LAMPARA BAJO CONSUMO - LAMPARA LED 60-70W ROSCA E40 (6.500k) (DIAMETRO EXTERIOR NO MAYOR A 140mm) - MARCA RECONOCIDA
4	80	UNIDAD	ARTEFACTO P/ALUMBRADO - BALASTRO DE 150W SODIO ALTA PRESION (Codigo 13704000)
5	50	UNIDAD	IGNITOR - IGNITOR PARA HALOGENA 250-400W - SODIO 50 - 400W (Codigo 14408830)
6	10	UNIDAD	IGNITOR - IGNITOR PARA HALOGENA 35-400W - SODIO 100-400W (Codigo 14405830)
7	40	UNIDAD	CAPACITOR - CAPACITOR 25MF CON CABLE
8	60	UNIDAD	FOTOCONTROL - FOTOCONTROL PARA 10 AMP (TIPO ITALAVIA - CRUCE POR CERO) CON LA BASE INLUIDA
9	500	METRO	CABLE TIPO TALLER (T/T) - CABLE TIPO TALLER NORMALIZADO DE 2 X 1.5MM (100% COBRE)
10	80	UNIDAD	MORSETOS - MORSETO ESTANCO (Modelo 1995/2) LINEA 19-95mm2 DERIVACION 4-35mm2
11	30	UNIDAD	MORSETOS - MORSETO ESTANCO (PKD - 16) 25-95mm2
12	36	UNIDAD	SECCIONADOR - SECCIONADOR PORTAFUSIBLE RT18-32x - 1P - 10 X 38mm
13	80	UNIDAD	FUSIBLE - FUSIBLE CILINDRICO 10 X 38 mm - gG - 4Amp.
14	40	UNIDAD	FUSIBLE - FUSIBLE CILINDRICO 10 X 38mm - gG - 10Amp
15	40	UNIDAD	AISLADOR - AISLADOR PORCELANA ROLDANA 50 X 50mm
16	40	UNIDAD	CINTA AISLADORA - CINTA AISLADROA NEGRA PVC 19mm - ROLLO x 20 Mts
17	40	UNIDAD	PORTALAMPARA - PORTALAMPARA CERAMICA E40 - CALIDAD Y MARCA RECONOCIDA
18	5	PAQUETE	PRECINTO - PRECINTO 150mm X 3.5mm X 100U
19	5	PAQUETE	PRECINTO - PRECINTO 300mm X 5mm X 100U
20	5	PAQUETE	PRECINTO - PRECINTO 400mm x 5mm x 100U
21	5	PAQUETE	PRECINTO - PRECINTO 300mm X 7.5mm X 100U
22	5	PAQUETE	PRECINTO - PRECINTO 450mm X 7.5mm X 100U
23	2	UNIDAD	CONTACTOR - CONTACTOR 80 AMP. TRIPOLAR (BOBINA 220v)
24	3	UNIDAD	CONTACTOR - CONTACTOR 32 AMP. TRIPOLAR (BOBINA 220v)

Rubro II

Ítem	Cantidad	Unidad	Detalle
1	5	UNIDAD	LUMINARIAS - LUMINARIA LED FLUJO LUMINICO SUPERIOR A 12.000 LM (TIPO STRAN SX50 - VER ESPECIFICACIONES ADJUNTAS EN ANEXO PLIEGO)
2	40	UNIDAD	LUMINARIAS - LUMINARIA LED FLUJO LUMINICO SUPERIOR A 19.000 LM (TIPO STRAN SX100 - VER ESPECIFICACIONES ADJUNTAS EN ANEXO PLIEGO)

Municipio de Libertador San Martín
Entre Ríos
204-24

ANEXO - RESOLUCIÓN N°

D.E.

PLIEGO DE CONDICIONES PARTICULARES
LICITACIÓN PRIVADA N° 26/2024

- ✓ Los precios cotizados deberán incluir en los ítems los montos correspondientes a los impuestos vigentes en el orden Nacional, Provincial y/o Municipal, como así también las retenciones y/o percepciones que pudieran corresponder.
- ✓ El Municipio se reserva el derecho de solicitar una muestra completa de la luminaria ofrecida y mediciones de campo.
- ✓ Los equipos se entregarán armados y completos, listos para colocar.
- ✓ **Garantía:** Las luminarias deberán ser garantizados en su funcionamiento por un plazo no menor a cinco (5) años a contar desde su entrega.

ARTÍCULO 2°: La fecha de apertura de la presente Licitación quedará fijada para el día **30 de julio de 2024 a la hora once (11:00)** en el Edificio Municipal. Abierto el primer sobre, no se permitirá la presentación de nuevas propuestas, ni aun existiendo caso fortuito o de fuerza mayor.

ARTICULO 3°: El presupuesto oficial de esta Licitación se conforma de la siguiente manera:

Rubro I: \$ 10.375.000,00

Rubro II: \$ 8.125.000,00

Total: \$ 18.500.000,00

ARTÍCULO 4°: Cotización: La presentación de ofertas implicara la aceptación lisa y llana de todos los términos y condiciones establecidos en el presente pliego, así como también de las especificaciones técnicas anexas si las hubiera.

Las ofertas presentadas deberán respetar las características establecidas en el Artículo 1°, del Pliego de Condiciones Particulares, indicando el rubro, el ítem y el renglón, según se establezca, así como también deberán incluir en todos los ítems y/o renglones precios finales, en el valor unitario y el total, incluyendo los montos correspondientes a los impuestos vigentes en el orden Nacional, Provincial y/o Municipal, como así también las retenciones y/o percepciones que pudieran corresponder, presentado además la suma total de los ítems cotizados, en los Rubros ofrecidos.

El Acta de Apertura no representara la aceptación de ninguna oferta, quedando todas ellas, a excepción de las recibidas fuera de termino, sujetas a la evaluación correspondiente, independientemente de las observaciones que pudieran ser reflejadas en el mismo.

Aquellas ofertas que, luego de ser analizadas y evaluadas a la hora de la confección de la tabla comparativa correspondiente, no mantengan coherencia con el Artículo 1° (rubro, ítem y/o renglón), o no presenten **precios finales en los ítems y/o renglones**, serán excluidas sin aviso, y quedaran sin efecto, por incumplimiento con el pliego de la presente Licitación.

Cuando en las ofertas se observen defectos de forma que no incidan en la esencia de la propuesta y que no impidan la comparación con las demás, se podrá requerir su perfeccionamiento siempre que no signifique una modificación en las clausulas establecidas en pliego, en un plazo que no podrá exceder los tres (3) días corridos.

Municipio de Libertador San Martín
Entre Ríos

204-24

ANEXO - RESOLUCIÓN N°

D.E.

PLIEGO DE CONDICIONES PARTICULARES
LICITACIÓN PRIVADA N° 26/2024

ARTÍCULO 5°: Adjudicación: el Municipio adjudicará tomando en cuenta el Artículo 9° del Pliego General de Bases y Condiciones, y el cumplimiento del Artículo 1° del Pliego de Condiciones Particulares, reservándose el derecho de rechazar todas las propuestas si así lo estimare conveniente a los intereses que representa, sin que este acto dé derecho a reclamo de ninguna naturaleza.

La adjudicación se realizará por ítem, de acuerdo con lo establecido en el Artículo 1° del Pliego de Condiciones Particulares, tomando en cuenta el control y la evaluación realizada por la Jurisdicción Solicitante.

ARTÍCULO 6°: Notificación de adjudicación: una vez resuelta la adjudicación se procederá a la Notificación al proveedor adjudicado, la cual será acompañada con la Orden de Compra correspondiente.

Una vez recibida la Notificación y la Orden de Compra, el proveedor tendrá un plazo máximo de cuarenta y ocho (48) horas para realizar cualquier tipo de reclamo, por supuesto error en los valores y/o detalle establecido en los ítems adjudicados. Vencido este plazo se dará por aceptada la adjudicación y perecerá todo derecho a reclamo por parte del proveedor.

ARTÍCULO 7°: Entrega:

Rubro I: Los materiales/servicios serán entregados por cuenta y riesgo del adjudicatario y bajo su responsabilidad y costo, en el depósito Municipal sobre calle Víctor Hugo, en un plazo máximo de entrega es de treinta (30) días hábiles posteriores a la notificación.

Rubro II: Los materiales/servicios serán entregados por cuenta y riesgo del adjudicatario y bajo su responsabilidad y costo, en el depósito Municipal sobre calle Víctor Hugo, en un plazo máximo de entrega es de veinte (20) días hábiles posteriores a la notificación.

La mercadería o servicio deberá ser acompañado por el Remito correspondiente, donde se detallará la mercadería/servicio a entregar, la cual una vez recibida quedará para su evaluación y posterior certificación.

Toda mercadería/servicio que luego de ser entregada no cumpla con las características técnicas establecidas en la Orden de Compra, serán rechazadas y será considerada como mercadería no entregada.

La inspección del trabajo en obra estará a cargo de la persona que asigne el Municipio para tal fin. Tendrá la facultad de exigir la correcta ejecución y calidad de los trabajos y utilización de materiales, corrigiendo o rehaciendo (a costa del contratista), los trabajos mal realizados.

ARTÍCULO 8°: Forma de Pago: El Municipio está en condición de responsable inscripto en el IVA y en carácter de Exento en el Impuesto a los Ingresos Brutos de la ATER.

En cuanto a Retenciones Impositivas, el Municipio es designado como Agente de Retención en: el Impuesto a las Ganancias (AFIP) y en el Impuesto a los Ingresos Brutos (ATER).

**Municipio de Libertador San Martín
Entre Ríos**

204-24

ANEXO - RESOLUCIÓN N°

D.E.

**PLIEGO DE CONDICIONES PARTICULARES
LICITACIÓN PRIVADA N° 26/2024**

El pago al proponente que resulte adjudicado se efectuará mediante transferencia bancaria para lo cual la firma deberá adjuntar toda la documentación correspondiente, o a través de cheque Bancario NO A LA ORDEN y con el “cruzamiento general”.

El mismo será emitido dentro de los diez (10) días hábiles posteriores a la recepción conforme del total/parcial del material adjudicado. La recepción conforme se dará cuando se hayan recibido los informes técnicos que sean necesarios.

ARTÍCULO 9°: Reconocimiento de Variaciones de Costos: Para la provisión a que se refiere la presente licitación, no se reconocerán variaciones de costos de ninguna naturaleza y por ningún concepto.

Municipio de Libertador San Martín Entre Ríos

204-24

ANEXO - RESOLUCIÓN N°

D.E.

ANEXO LICITACIÓN PRIVADA N° 26/2024

Rubro II – Item 1 - LUMINARIA LED PARA EXTERIOR (TIPO STRAND SX50)

Características técnicas

- Cuerpo de aluminio inyectado en una sola pieza con aletas de disipación, peso menor a 3,5 Kg. y empotramiento horizontal y vertical, diámetro 60 y 42mm, ángulo regulable c/ 5°.
- La misma deberá poseer modelo y marca grabado en su cuerpo de aluminio, no se aceptarán etiquetas autoadhesivas.
- Recinto porta equipo con tapa de aluminio inyectado, de apertura superior extraíble como bandeja con 2 bisagras y burlete de silicona, de acceso independiente al recinto óptico. Debe tener ficha **Fast-on IP65** entre placa y driver.
- Cubierta refractora de policarbonato anti vandálico, de una sola pieza, que soporte **IK≥10**, fija al cuerpo por tornillos de acero inoxidable. No se admiten lentes ni placas pegadas con adhesivo.
- Hermeticidad recinto óptico y portaeq auxiliar **IP-66** o superior. Driver programable independiente de la placa de LED, con protector contra transitorios o descargas eléctricas montado sobre la bandeja o tapa extraíble.
- Chicote de alimentación eléctrica a través de prensacable que evite abrir la luminaria para su conexión a la red.
- LEDs de **5.000°K.** de 164 lm/Watts de eficiencia mínima, montados sobre un **circuito con control térmico (NTC)**
- Tornillos de acero inoxidable y Pintura termoplástica en polvo poliéster color GRIS (RAL 7045)
- **Normas y certificados a cumplir**
- Drivers: de marca reconocida en Argentina con certificado de seguridad eléctrica.
- **Luminarias: Licencia de marca de seguridad eléctrica según Res. 169/2018**

Requerimientos luminosos mínimos

- **Distribución luminosa longitudinal:** La relación entre I_{max}/I_0 debe ser mayor a 3.
- **Eficiencia luminosa:** El cociente entre flujo total emitido por la luminaria y la potencia consumida debe ser mayor a 140 lm/W.
- **Potencia eléctrica:** incluido el consumo del driver, debe ser de 75 Watts (+/- 5W).
- **Flujo luminoso:** Debe ser superior a 12.000 lm.
- **Documentación a presentar por el oferente:**
 - Fotometría completa incluida la eficiencia en lúmenes / Watts.
 - Certificado de Conformidad correspondiente a la licencia de Marca de Seguridad según Res. 169/2018 o sus actualizaciones.
 - LEDs, debe declarar los datos técnicos del LED utilizado, incluyendo como mínimo los siguientes datos:
 - Temperatura de color
 - Flujo luminoso a 350mA y $T_j=85^{\circ}C$ que debe ser superior a 164 lm/Watts.
 - Marca y modelo de los LEDs.
 - Declaración jurada del origen de la Luminaria, sus partes principales cuerpo, tapa y drivers.



Dimensiones

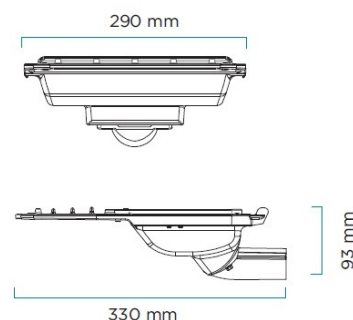

Peso: 3,200 Kg.

No se aceptarán luminaria cuyo recinto porta equipo este ubicado sobre la superficie disipadora de los LED.

Con la oferta se deberán presentar copia, de los protocolos de ensayos de las luminarias a suministrar, realizadas por un laboratorio oficial (CIC, INTI, UNT) o reconocido por IRAM.

Municipio de Libertador San Martín Entre Ríos

204-24

ANEXO - RESOLUCIÓN N°

D.E.

ANEXO LICITACIÓN PRIVADA N° 26/2024

Rubro II – Item 1 - LUMINARIA LED PARA EXTERIOR (TIPO STRAND SX100)

Características técnicas

- Cuerpo de aluminio inyectado en una sola pieza con aletas de disipación, peso menor a 3,5 Kg. y empotramiento horizontal y vertical, diámetro 60 y 42mm, ángulo regulable c/ 5°.
- La misma deberá poseer modelo y marca grabado en su cuerpo de aluminio, no se aceptarán etiquetas autoadhesivas.
- Recinto porta equipo con tapa de aluminio inyectado, de apertura superior extraíble como bandeja con 2 bisagras y burlete de silicona, de acceso independiente al recinto óptico. Debe tener ficha **Fast-on IP65** entre placa y driver.
- Cubierta refractora de policarbonato anti vandálico, de una sola pieza, que soporte **IK≥10**, fija al cuerpo por tornillos de acero inoxidable. No se admiten lentes ni placas pegadas con adhesivo.
- Hermeticidad recinto óptico y portaeq auxiliar **IP-66** o superior. Driver programable independiente de la placa de LED, con protector contra transitorios o descargas eléctricas montado sobre la bandeja o tapa extraíble.
- Chicote de alimentación eléctrica a través de prensacable que evite abrir la luminaria para su conexión a la red.
- LEDs de **5.000°K.** de 164 lm/Watts de eficiencia mínima, montados sobre un **circuito con control térmico (NTC)**
- Tornillos de acero inoxidable y Pintura termoplástica en polvo poliéster color GRIS (RAL 7045)
- **Normas y certificados a cumplir**
- Drivers: de marca reconocida en Argentina con certificado de seguridad eléctrica.
- **Luminarias: Licencia de marca de seguridad eléctrica según Res. 169/2018**

Requerimientos luminosos mínimos

- **Distribución luminosa longitudinal:** La relación entre I_{max}/I_0 debe ser mayor a 3.
- **Eficiencia luminosa:** El cociente entre flujo total emitido por la luminaria y la potencia consumida debe ser mayor a 140 lm/W.
- **Potencia eléctrica:** incluido el consumo del driver, debe ser de 75 Watts (+/- 5W).
- **Flujo luminoso:** Debe ser superior a 19.000 lm.

- Documentación a presentar por el oferente:

- Fotometría completa incluida la eficiencia en lúmenes / Watts.
- Certificado de Conformidad correspondiente a la licencia de Marca de Seguridad según Res. 169/2018 o sus actualizaciones.
- LEDs, debe declarar los datos técnicos del LED utilizado, incluyendo como mínimo los siguientes datos:
- Temperatura de color
 - Flujo luminoso a 350mA y $T_j=85^{\circ}C$ que debe ser superior a 164 lm/Watts.
 - Marca y modelo de los LEDs.
 - Declaración jurada del origen de la Luminaria, sus partes principales cuerpo, tapa y drivers.

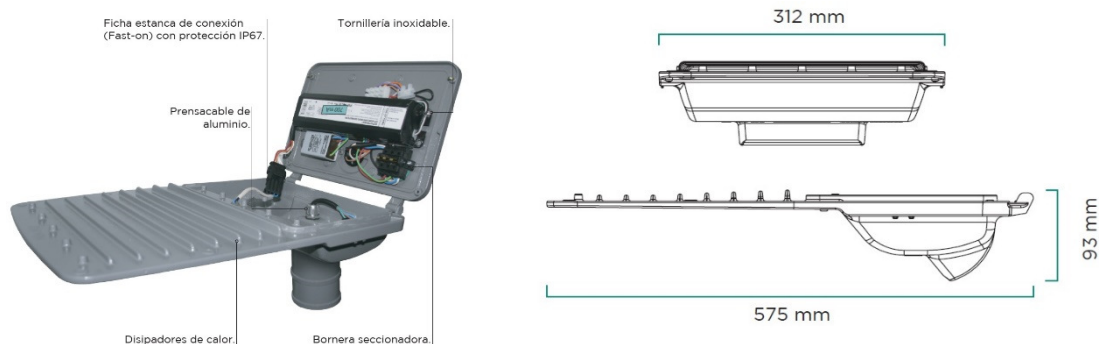

No se aceptarán luminaria cuyo recinto porta equipo este ubicado sobre la superficie disipadora de los LED.

Con la oferta se deberán presentar copia, de los protocolos de ensayos de las luminarias a suministrar, realizadas por un laboratorio oficial (CIC, INTI, UNT) o reconocido por IRAM.